



TWISTLOC

Система быстрой замены форсунок

Lechler TWISTLOC, быстрая замена форсунок.

С системой быстрой замены форсунок вы экономите время и деньги.

Быстро

Одним движением руки можно установить или снять форсунку.

Легко

Монтируются без инструмента вручную, также в труднодоступных и плохо освещенных местах.

Надежно

Ошибки монтажа исключены, форсунки всегда направлены правильно. Максимальное давление 15 бар.



Обратные клапаны, фильтры

Для встраивания в ниппель с внутренним \varnothing 11,6 мм (см. стр. 9.8)

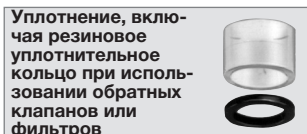
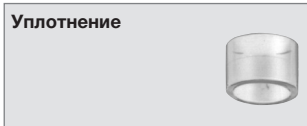
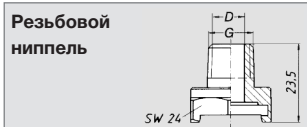

Тип	№ заказа								Внутр. \varnothing D [мм]	
	№ материала						Код			
	1C	16	30	5E	7A	7E	EN 10226 R 1/4	EN 10226 R 3/8		Приварное соединение
092. 102	1.4301	303 SS	Латунь	ПВДФ	Витон	Силикон				8,0
	-	•	•	-	-	-	CC	-	-	11,6
	-	-	-	•	-	-	-	CE	-	8,0
092.104	•	-	-	-	-	-	-	-	00	11,6
092. 113	-	-	-	-	•	•	-	-	-	-
092. 116	-	-	-	-	•	•	-	-	-	-
092. 106	-	•	•	•	-	-	-	-	-	-
092. 108	-	•	•	•	-	-	-	-	-	-



Пример заказа: Тип + № материала + Код = № заказа
 092. 102 + 16 + CC = 092. 102. 16. CC



Принадлежности

Байонетная быстрозапорная система

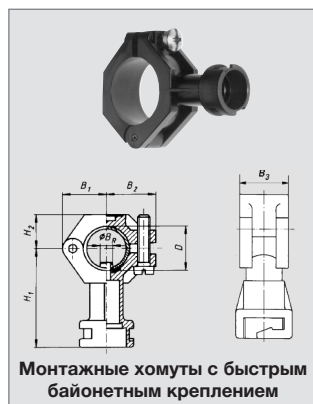

Для серий	№ заказа				Винты (материал)	Ø трубы	D Ø [мм]	Давление при открытии [бар]	Давление при закрытии [бар]	Габариты [мм]						Вес											
	Тип	№ материала								Код																	
		51 Полиамид	53 Полипропилен	5E ПВДФ							56 ПОМ	H1	H2	B _R Ø	B1		B2	B3									
302 Байонет 422 Байонет/2TR 468/548/646 652/679/684	090.003	○	○	○	-	KA	1-4305	1/2" 22,0	-	-	49,5	16,5	6,2	21,2	23,8	18,5	22г										
	090.013	○	○	○	-	KA												3/4" 27,5	-	-	52,5	17,5	7,8	24,5	26,5	22,0	26г
	090.023	○	○	○	-	KA												1" 34,5	-	-	57,0	21,0	10,8	30,0	31,0	22,0	32г
302 Байонет 422 Байонет 2TR/468/548/646 652/679/684	065.272	-	-	-	○	KH	1-4305	1/2" 20- 22,0	0,8	0,6	59	84	6,0	-	-	-	48г										
	065.272	-	-	-	○	KL												3/4" 25- 27,5	0,8	0,6	66	90	9,6	-	-	-	53г

Для серий	№ заказа	Материал	Габариты [мм]	
			L	R
302 Байонет 422 Байонет 2TR/468/548/646 652/679/684	095.016.50.08.05	ПВХ	25	16
	095.016.53.08.05	ПП	25	16

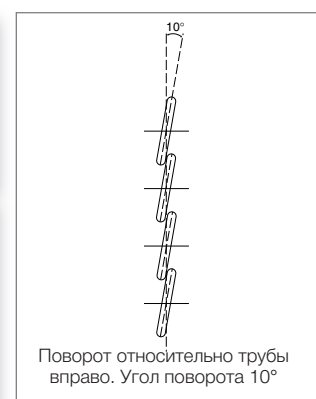

Типоразмеры	№ заказа		Размер ячейки [мм]	Цвет	Габариты [мм]				Вес
	Тип	№ мат.							
		7J ПОМ/ Сангопрен							
xxx.32x- xxx.44x	065.268	○	0,25	blau	H1	H2	D1	D2	2 г
xxx.48x- xxx.56x	065.269	○	0,65	rot	21,5	2,5	18,0	11,0	2 г

Пример заказа: Тип + № материала + Код = № заказа
090.003 + 51 + KA = 090.003.51.KA



Принадлежности

Байonetная быстрозапорная система

Байonetные зажимы быстрого крепления

вкл. уплотнение 065. 242. 73
(материал: резина)

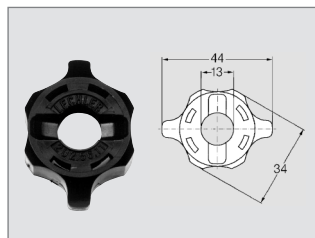
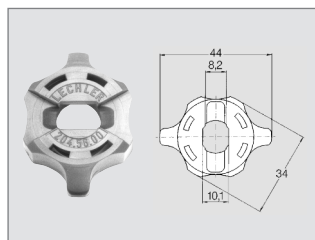

Для серий	№ заказа		Материал	Цвет
	Тип	№ мат.		
652 / 679	065. 202. 56. 00	ПВДФ	ПОМ	красный
	065. 202. 53. 00	1/8 ISO 228	Полипропилен	серый
	065. 202. 5E. 00	1/4 ISO 228	ПВДФ	синий
2TR / 468 / 548 / 684	065. 202. 56. 11	AB	ПОМ	черный
	065. 202. 53. 11	AD	Полипропилен	серый

Шаровой шарнир для байonetной быстрозапорной системы

Недорогая система шаровых креплений для форсунок с внешним диаметром 1/8" и 1/4"

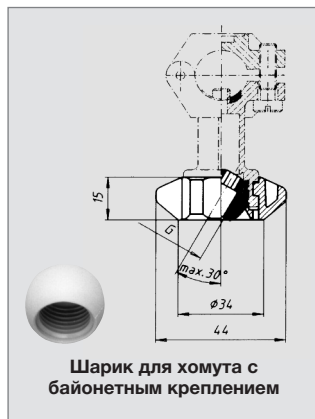

Для серий	№ заказа			Цвет
	Тип	№ мат.	Код	
Все форсунки с внешним диаметром 1/8" или 1/4"	092. 150	5E	AB	синий
		ПВДФ	AD	



Для серий	№ заказа		Материал	Цвет
	Тип	№ мат.		
Для шарика	092. 150. 5E. 00	ПВДФ	ПВДФ	синий

Диапазон давлений и температур

T	P _{max}
65 °C	10 бар
80 °C	8 бар
100 °C	4 бар



Принадлежности

Монтажные хомуты / Накладные гайки

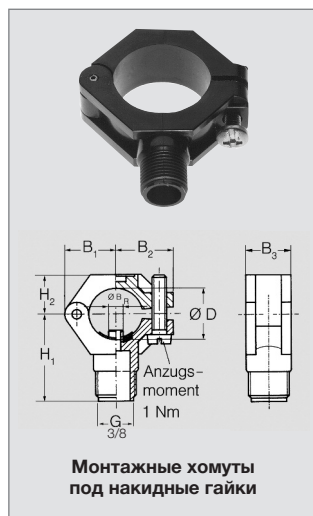

Для серий	№ заказа				Винты	Габариты [мм]							Вес (полиамид)		
	Тип	№ материала				G ISO 228	Труба ø	D ø	B _R ø	B ₁	B ₂	B ₃		H ₁	H ₂
		51	53	5E											
2TR/216/302/308/350 468/548/679/684/652	090.053	Полиамид	Полипропилен	ПВДФ	Материал 1.4305	G 3/8	3/8"	16,5-18,0	6,2	19,0	22,0	18,5	34,5	14,5	20 г
	090.003	○	○	○		G 3/8	1/2"	20-22,0	6,2	21,2	23,8	18,5	36,5	16,5	20 г
	090.013	○	○	○		G 3/8	3/4"	25-27,5	7,8	24,5	26,5	22,0	39,5	17,5	25 г
	090.023	○	○	○		G 3/8	1"	32-34,5	10,8	30,0	31,0	22,0	44,0	21,0	32 г
	090.033	○	○	○		G 3/8	1 1/4"	40-43,0	12,8	34,0	35,5	25,0	48,0	25,0	38 г

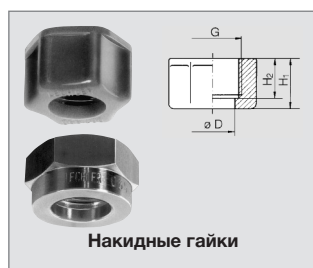
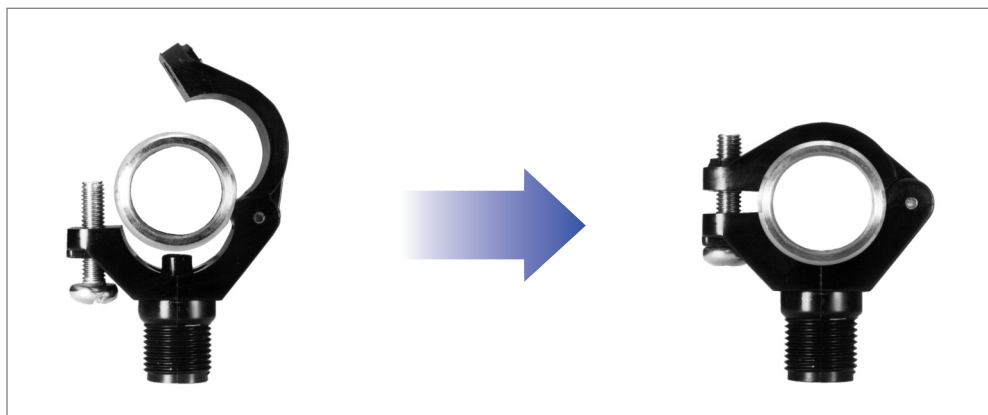

Для серий	№ заказа					Габариты [мм]				Вес (латунь)		
	Тип	№ материала				G ISO 228	H ₁	H ₂	D		SW	
		16	17	30	56							5E
2TR/468/548 652/660/679 684	065.200	303 SS	316 SS	Латунь	ГОМ	ПВДФ	G ³ / ₈	13,0	10,0	12,8	22	25 г
	065.200	-	-	-	○	○	G ³ / ₈	14,5	11,5	12,8	22	
	069.000	○	○	○	-	-	UNF 11/16	13,0	10,0	12,8	22	
656/657 664/665	065.600	○	○	○	-	○	G ³ / ₄	16,0	13,0	20,1	32	60 г

Фильтры и шаровые обратные клапаны вы найдете на стр. 9.8

Пример заказа: Тип + № материала = № заказа
090.053 + 51 = 090.053.51



Принадлежности

Муфты / Ниппели

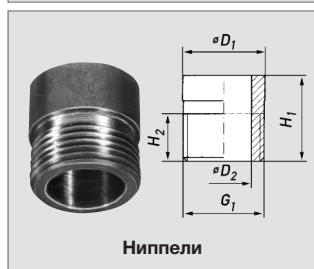
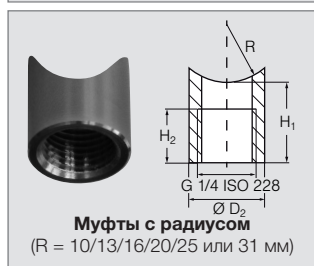
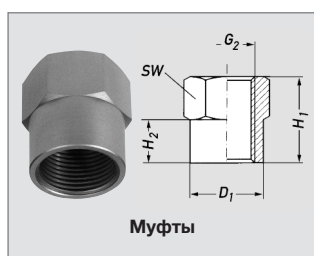

Для серий	№ заказа					Габариты [мм]						Вес (латунь)		
	Тип	№ материала					G ₁ ISO 228	G ₂ ISO 228	H ₁	H ₂	D ₁		D ₂	SW
		02	1Y	17	30	53								
	Сталь	316 L	316 SS	Латунь	Полипропилен									
Все форсунки с внешн. резьбой 1/8"	040. 270	-	○	-	○	-	G ₁ /8		20	10	13,8	-	14	20 г
	061. 220	-	○	-	○	-	G ₁ /4		20	10	16,8	-	17	25 г
Все форсунки с внешн. резьбой 3/8"	040. 271	-	○	-	○	-	G ₃ /8		20	10	21,5	-	22	25 г
	040. 271	-	-	-	-	○	G ₃ /8		20	10	24,5	-	22	25 г
Все форсунки с внешн. резьбой 1/4"	040.228. xx.yy*	-	○	-	-	-	G ₁ /4		18	12	17	-	-	16 г
2TR/216/302 308/350/548/468 679/684/652	065. 210	○	○	○	○	○	G ₃ /8A		18	10	17,2	11,5	-	20 г
	065. 610	○	○	○	-	○	G ₃ /4A		27	14	28	18	-	61 г
2TR/216/302/308/350 548/468/679/684/652	065. 217. xx. yy*	-	-	○	-	-	G ₃ /8A		18	10	17,2	11,5	-	20 г
2TR/216/302/308 350/548/468 679/684/652	065. 215 ¹⁾	-	-	○	○	-	G ₃ /8A	G ₁ /4A	25	10	10	7	22	30 г
	065. 211	-	-	○	○	-	G ₃ /8A	G ₃ /8A	25	10	11,5	-	22	25 г
656/657	065. 611	-	-	○	○	-	G ₃ /4A	G ₃ /4A	35	14	18	-	32	90 г

* xx заменить на номер материала, yy – на радиус R

¹⁾ Не использовать с обратным клапаном или фильтром.



Принадлежности

Шаровые поворотные крепления

Повороты во все стороны на 30°. Без изнашивающихся уплотнений. Долгая, беспроблемная эксплуатация, даже при частой регулировке.
 P_{max} : 25 бар.

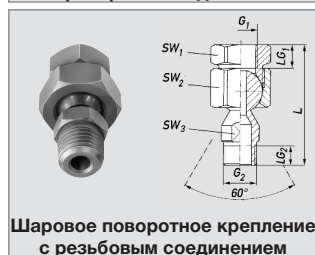

Для серий	№ заказа				Габариты [мм]										Вес (латунь)	
	Тип	№ материала			Код	D ₁	D ₂	G ₁ ISO 228	G ₂ ISO 228	L _{G1}	L _{G2}	L	SW ₁	SW ₂		SW ₃
		16 303 SS/316 SS	16 303 SS	30 Латунь												
Все форсунки с внешней резьбой 1/4"	092. 020	-	○	○	AD	-	-	1/4	1/4	12,0	11,5	60,3	27	27	17	60 г
	092. 021	-	○	○	AF	-	-	3/8	1/4	12,0	11,5	58,3	27	27	17	80 г
Все форсунки с внешней резьбой 3/8"	092. 030	-	○	○	AF	-	-	3/8	3/8	12,0	12,0	56,7	27	30	19	80 г
Все форсунки с внешней резьбой 1/4"	092. 020	○	-	-	SD	20,0	15,0	-	1/4	-	11,5	64,3	-	27	17	60 г
	092. 030	○	-	-	SF	22,0	15,0	-	3/8	-	12,0	58,7	-	30	19	80 г
2TR / 216 / 302 / 308 / 350 548 / 468 / 679 / 684 / 652	092. 022	-	○	○	AD	-	-	1/4	3/8A	12,0	10,0	63,8	27	27	17	80 г
	092. 022	-	○	○	AF	-	-	3/8	3/8A	12,0	10,0	61,8	27	27	17	85 г
2TR / 216 / 302 / 308 / 350 548 / 468 / 679 / 684 / 652	092. 022	○	-	-	SE	20,0	15,0	-	3/8A	-	10,0	67,8	-	27	17	80 г

Компактные шаровые поворотные крепления для стесненных условий монтажа



Все форсунки с внешней резьбой 1/8"	092. 010	-	○	○	AA	-	-	1/8A	1/8	8,0	8,0	29,3	22	24	-	70 г
Все форсунки с внешней резьбой 1/4"	092. 024	-	○	○	AC	-	-	1/4A	1/4	12,0	12,0	44	27	27	-	140 г
Все форсунки с внешней резьбой 3/8"	092. 030	-	○	○	AE	-	-	3/8A	3/8	12,0	12,0	44	27	30	-	160 г

Пример заказа: Тип + № материала + Код = № заказа
 092. 020 + 16 + AD = 092. 020. 16. AD



Принадлежности

Шаровые обратные клапаны / фильтры / сита

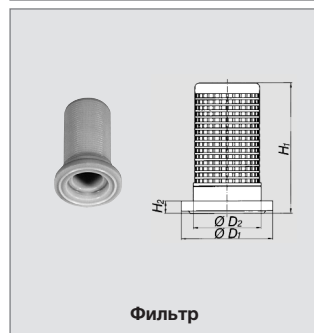

Типоразмеры	№ заказа		ГОСТ	Материал	Цвет	Давление при открытии [бар]	Давление при закрытии [бар]	Размер ячеек [мм]	Габариты [мм]				Вес	
	Тип	№ мат.							H ₁	H ₂	D ₁	D ₂		
		56												26
xxx.32x-xxx.44x	065.265 Шарик 1.4034 Пружина 1.4310	56	26	ГОСТ	Монель/Медь	синий	0,5-1,0	0,4-0,9	0,25	21,5	2,0	14,8	11,0	2 г
		56	26	ГОСТ	Монель/Медь	синий	0,5-1,0	0,4-0,9	0,25	21,5	2,0	14,8	11,0	2 г
xxx.48x-xxx.56x	065.266 Шарик 1.4034 Пружина 1.4310	56	26	ГОСТ	Монель/Медь	красн.	0,4-0,5	0,35-0,45	0,65	21,5	2,0	14,8	11,0	2 г
		56	26	ГОСТ	Монель/Медь	красн.	0,4-0,5	0,35-0,45	0,65	21,5	2,0	14,8	11,0	2 г
xxx.32x-xxx.44x	065.257	56	26	ГОСТ	Монель/Медь	синий	-	-	0,25	21,5	2,0	14,8	11,0	2 г
		56	26	ГОСТ	Монель/Медь	синий	-	-	0,25	21,5	2,0	14,8	11,0	2 г
xxx.48x-xxx.56x	065.256	56	26	ГОСТ	Монель/Медь	красн.	-	-	0,65	21,5	2,0	14,8	11,0	2 г
		56	26	ГОСТ	Монель/Медь	красн.	-	-	0,65	21,5	2,0	14,8	11,0	2 г
xxx.32x-xxx.44x	065.252	56	26	ГОСТ	Монель/Медь	-	-	-	0,50	8,5	1,0	14,8	9,0	1 г



Принадлежности

Уплотнения / Тефлоновая лента



Для серий	Для соединений	№ заказа				Габариты [мм]	Вес (прибл.)	
		Тип	№ материала					
			55 ПТФЕ	71 Cu. ISOPL. 750	72 EWP 210 (без асбеста)			73 Мягкая резина
610	G 1/8 A	061. 040	-	-	○	-	ø 10 x ø 14 x 1	0,13 г
212/612	G 1/4 A	061. 240	○*	○*	○	-	ø 13,2 x ø 17 x 1(*2)	0,20 г
460/461 616/617 689	G 3/4 A	061. 640	-	○*	○	-	ø 26,5 x ø 32 x 1(*2,5)	0,50 г
461	G 1 1/4 A	062. 140	-	-	○	-	ø 42 x ø 50 x 1	1,20 г
461	G 2 A	062. 540	-	-	○	-	ø 60 x ø 70 x 2	3,92 г
468/652 679/684	Накидная гайка 3/8"	065. 240	○	-	○	○	ø 11 x ø 15 x 1	0,14 г
656/657	Накидная гайка 3/4"	065. 640	-	-	○	-	ø 18 x ø 24 x 1	0,50 г

Тефлоновая уплотнительная лента

для сочетаний внутренней резьбы в цилиндрическом исполнении с внешней резьбой DIN 2999

№ заказа 095. 009. 55. 09. 30.0

Габариты:
12 мм x 0,1 мм x 12 м

Пример заказа: Тип + № материала = № заказа
061. 040 + 72 = 061. 040. 72